

ФЬОРДИ ВПУ У 500



ТЕХНИЧЕСКИЕ ХАРАКТЕРИСТИКИ

Модель	ФЬОРДИ ВПУ У 500
Тип автоматики	Встроенный
Тип двигателя	АС/ЕС
Макс. производительность, м³/час	450/475
Мощность нагревателя, кВт	3/4
Макс. сила тока, А	14,4/19
Уровень шума, дБ (А)*	40
Количество скоростей вентилятора	3/10
Сечение присоединительного патрубка, мм	Ø160
Питание, В/Гц	230/50
Размеры фильтров, мм класс фильтрации	302x234x40 G4
Макс. потребляемая мощность вентилятора, Вт	67
Питание электропривода заслонки, В/Гц	230/50
Масса, кг	23

* Уровень звукового давления, производимый при работе вентиляционной установки с присоединенными воздуховодами, измерен в свободном пространстве на расстоянии 3 метра.

ГРАФИКИ ПРОИЗВОДИТЕЛЬНОСТИ

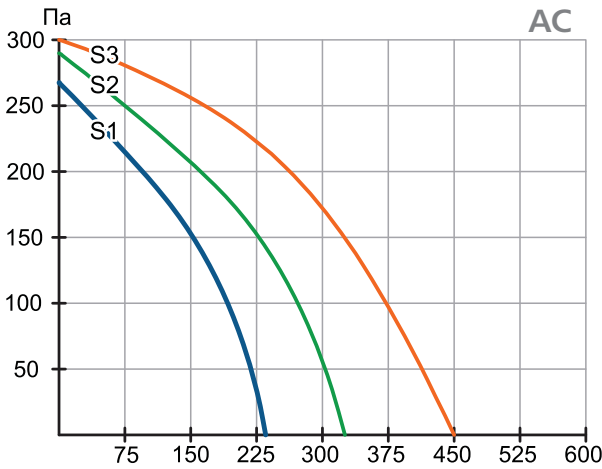

S1-первая скорость, S2-вторая скорость, S3-третья скорость

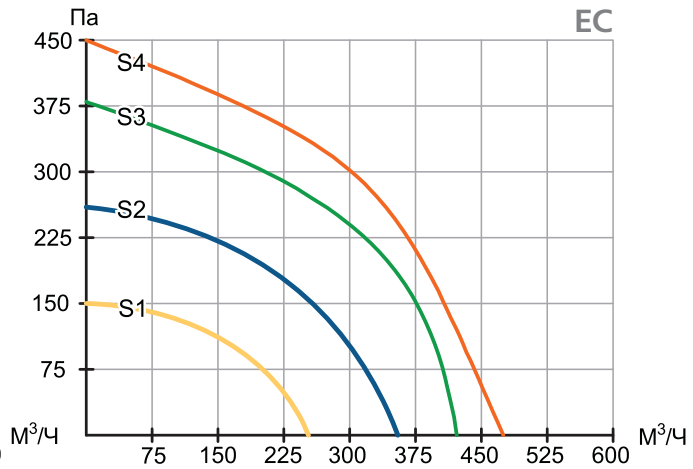

S1-четвертая скорость, S2-шестая скорость, S3-восьмая скорость, S4-десятая скорость

ГАБАРИТНЫЕ РАЗМЕРЫ, мм

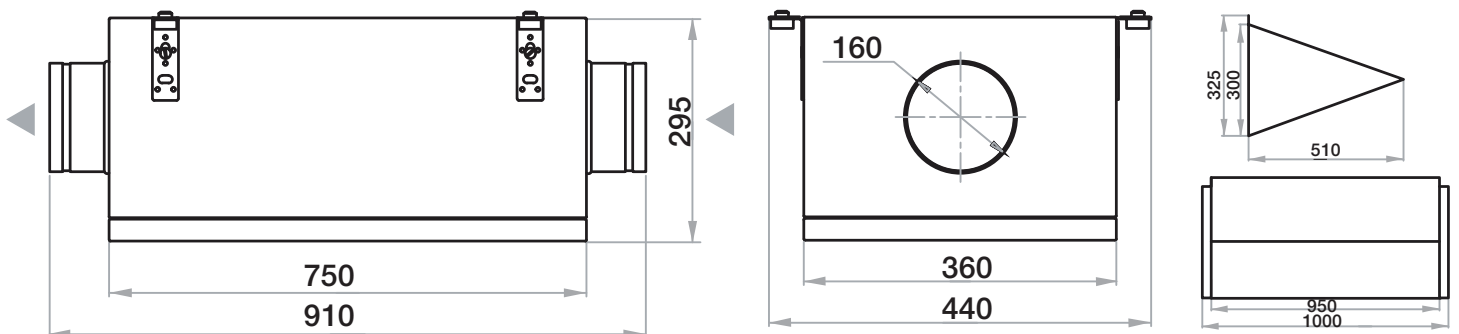

ДОПОЛНИТЕЛЬНЫЕ КОМПЛЕКТУЮЩИЕ:

- фильтр F5
- шумоглушитель
- датчик влажности
- датчик CO₂
- дифференциальный датчик давления
- уличный датчик температуры
- датчик качества воздуха